

男子ダブルス(一般・上級)リーグ

		1	2	3	4	5	総試合数 10	
		小西洋史 相澤寛 (個人)	森川直樹 佐藤憲 (サンケン)	白川直樹 河曲唯志 (スリーピース)	森田善紀 須藤佑輔 (新座市役所)	山谷達義 渡辺吉保 (ひまわり)	勝敗	順位
1	小西洋史 相澤寛 (個人)		9 4-6	7 2-6	5 2-6	3 7-5	1-3	4
2	森川直樹 佐藤憲 (サンケン)	9 6-4		4 4-6	8 1-6	1 7-5	2-2	3
3	白川直樹 河曲唯志 (スリーピース)	7 6-2	4 6-4		2 4-6	6 6-4	3-1	2
4	森田善紀 須藤佑輔 (新座市役所)	5 6-2	8 6-1	2 6-4		10 6-2	4-0	1
5	山谷達義 渡辺吉保 (ひまわり)	3 5-7	1 5-7	6 4-6	10 2-6		0-4	5

男子ダブルス(一般・初級)リーグ

		1	2	総試合数 1	
		武藤彰 武藤太平 (悟空)	本間公敏 本間悠希 (TEAM Yu-Yu)	勝敗	順位
1	武藤彰 武藤太平 (悟空)		1 6-7(2) 6-4 6-1	1-0	1
2	本間公敏 本間悠希 (TEAM Yu-Yu)	1 7-6(2) 4-6 1-6		0-1	2

### 男子ダブルス (一般中級)

1R 2R QF SF SF QF 2R 1R

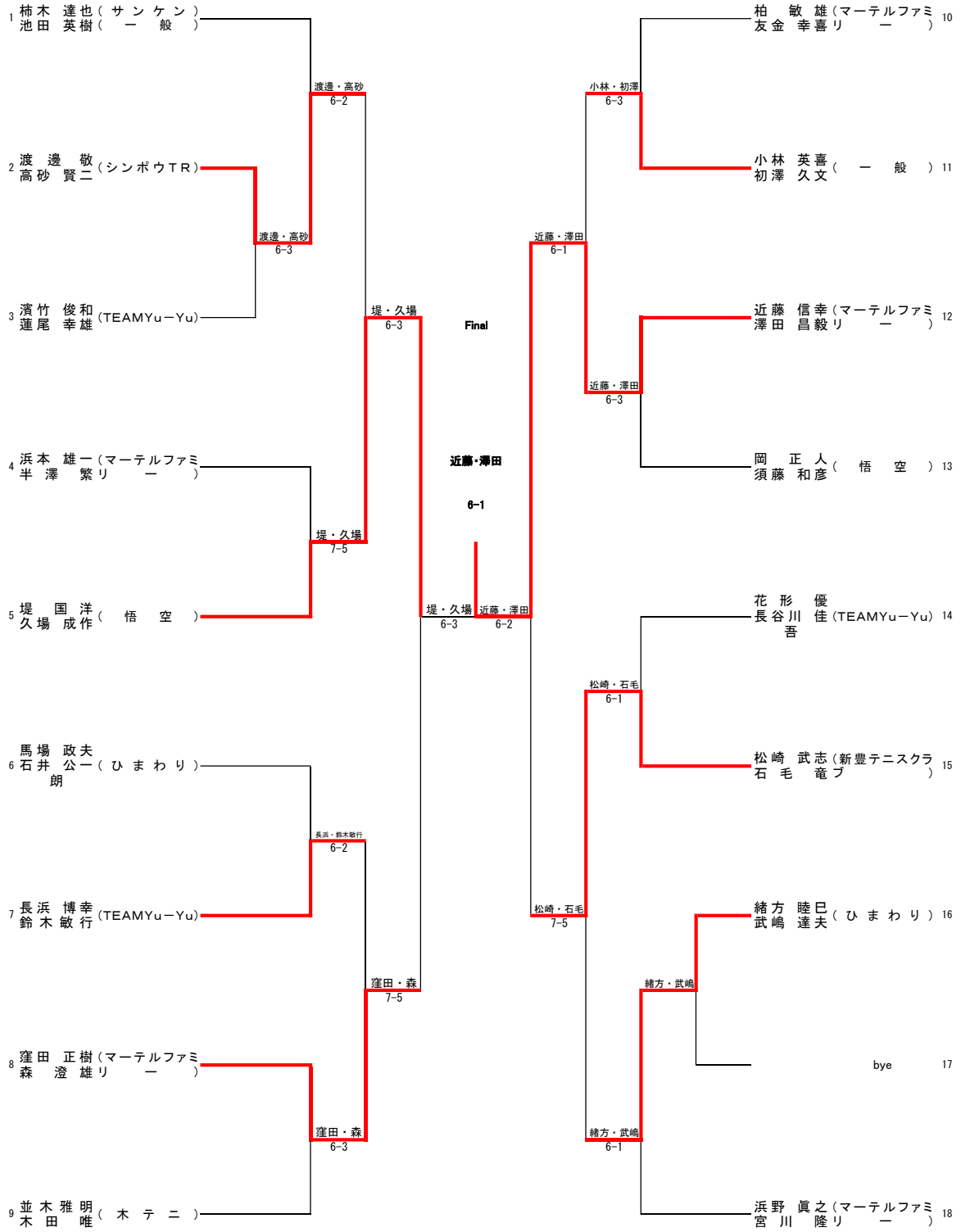

3rd Place Playoff

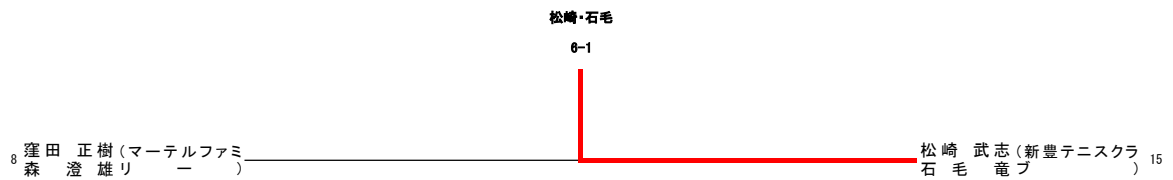

# 男子ダブルス（一般中級）コンソレーション

1R 2R QF SF SF QF 2R 1R

